

MANUAL DE MONTAJE

FP2



MAMPARA FRONTAL DE DUCHA

1 HOJA ABATIBLE + 1 FIJA

FP2

1

PRESENTAMOS PERFIL EXPANSOR HOJA FIJA SOPORTE PUERTA EN PARED, SEGÚN CORRESPONDA SU POSICIÓN, NIVELÁNDOLO, A 1 CM DE BORDE EXTERIOR DEL PLATO DUCHA Y MARCAMOS TALADROS.

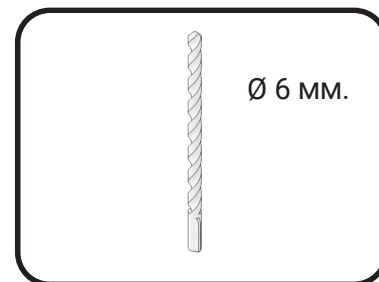
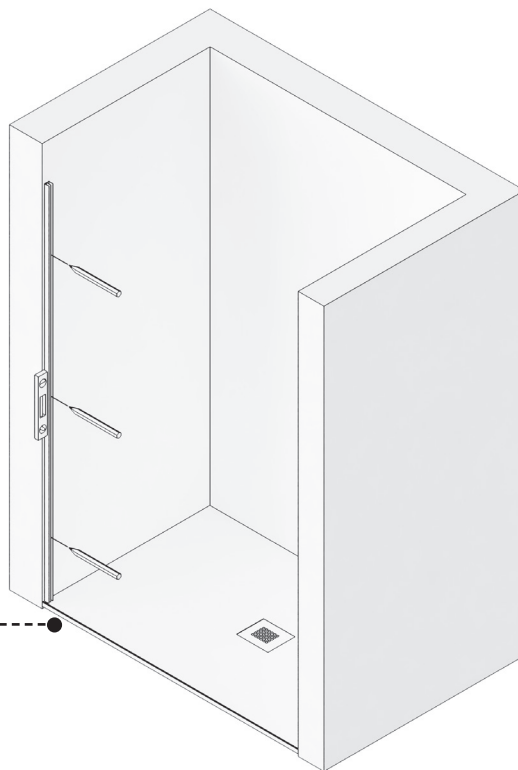
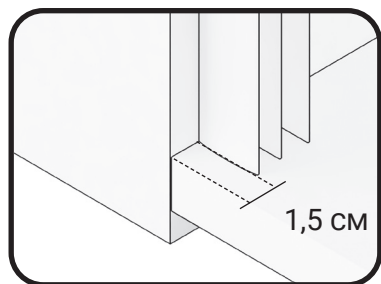

2

TALADRAR LA PARED CON BROCA CON Ø 6 MM.

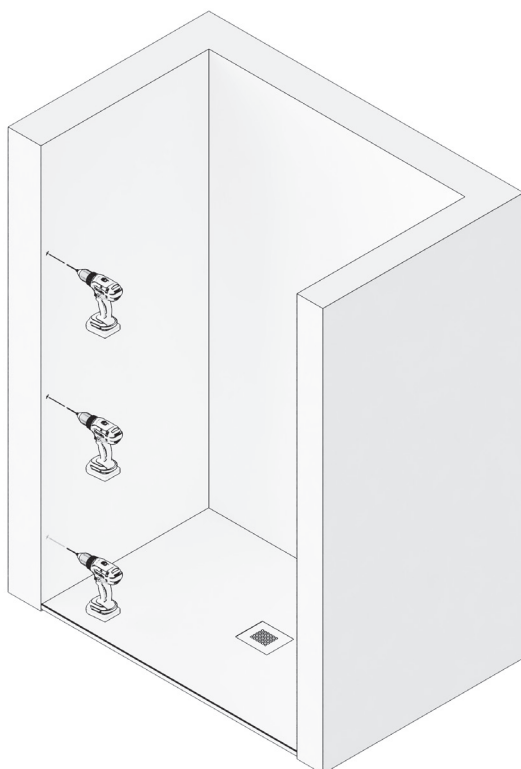

3

ATORNILLAR EL PERFIL EXPANSOR HOJA FIJA A PARED, FIJÁNDOLO CON TACOS DEL Nº6 Y LOS 3 TORNILLOS 4.2 X 32

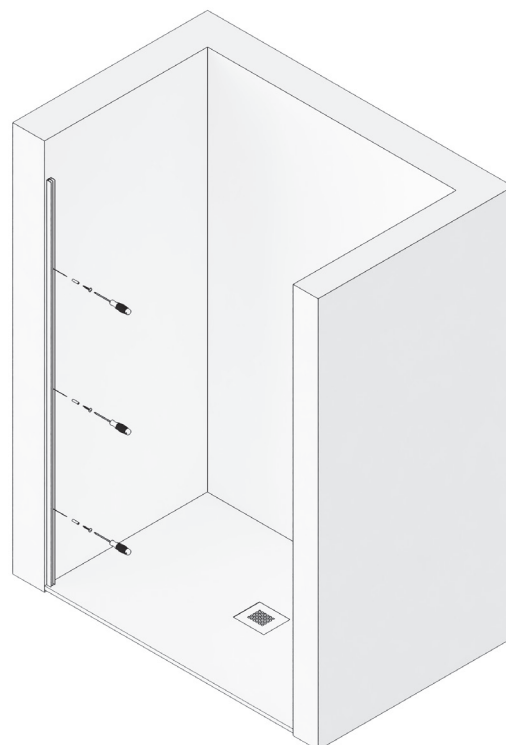

4

COLOCAMOS GOMA DE ESTANQUEIDAD INFERIOR Y LA GOMA BURBUJA VIDRIO-VIDRIO (CAJEADA), EN LA HOJA FIJA.

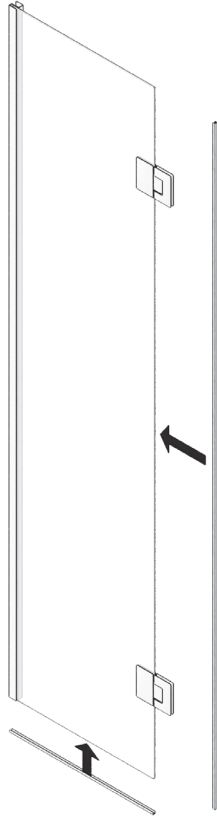

5

INTRODUCIMOS LA HOJA FIJA PRE-MONTADA EN SU MARCO EXPANSOR.



6

MONTAMOS ASA TIRADOR Y GOMA BURBUJA AL CIERRE Ó IMÁN FRONTAL EN SU CASO (OPCIONAL), EN LA HOJA ABATIBLE.

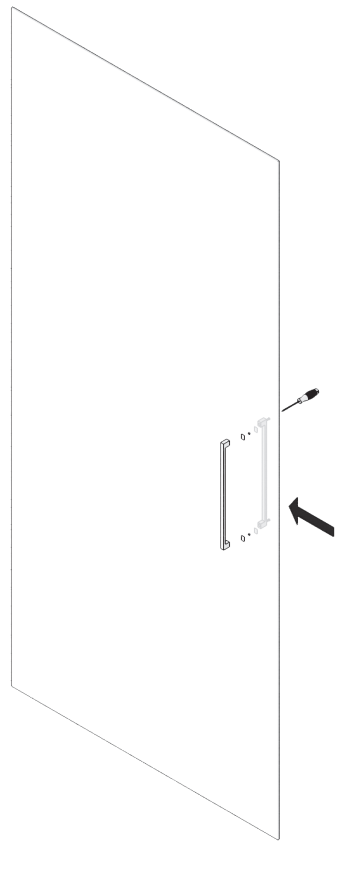
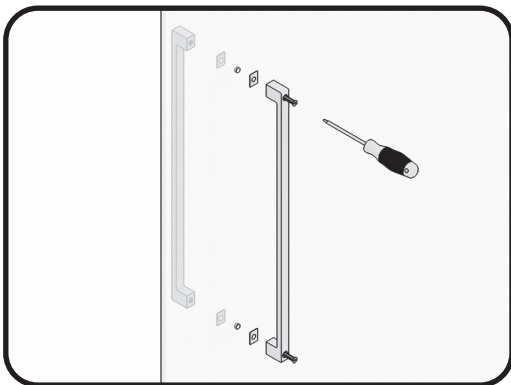

FP2**7**

PRESENTAMOS LA HOJA ABATIBLE SOBRE LAS BISAGRAS VIDRIO-VIDRIO DE LA HOJA FIJA SOPORTE PUERTA PRE-MONTADA, ELEVANDOLA CON CALZOS 1.5 CM SOBRE EL PLATO DE DUCHA, DESMONTANDO LAS TAPAS COGIDA BISAGRA-VIDRIO, INTRODUCIENDO LA HOJA ABATIBLE EN LAS MUESCAS CORRESPONDIENTES Y ATORNILLANDO DE NUEVO SUS TAPAS CON GOMAS A DOS CARAS.

**8**

EN EL CASO (OPCIONAL) DE CIERRE CON IMÁN, MARCAMOS LA POSICIÓN DEL PERFIL AL CIERRE EN PARED, NIVELANDOLO Y ATORNILLÁNDOLO, RETIRANDO EL IMÁN PARA SU COLOCACIÓN.

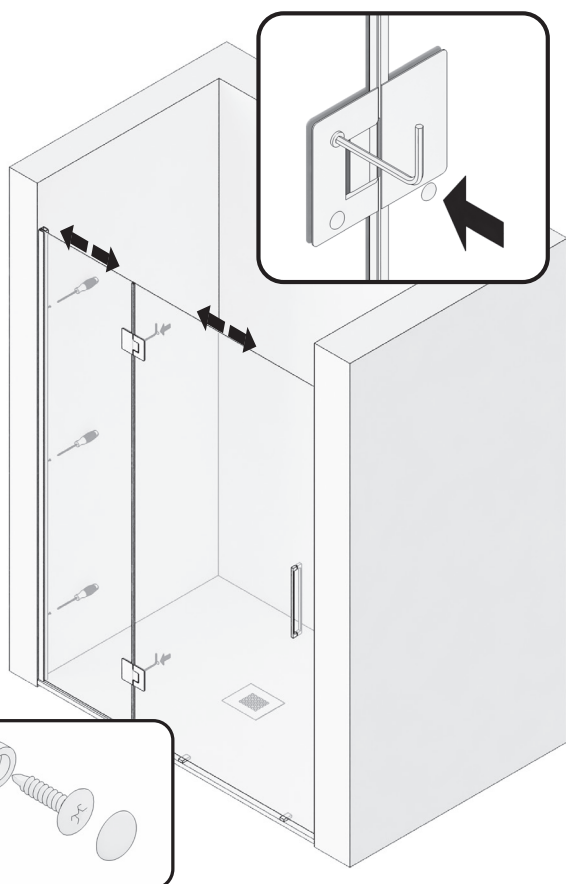
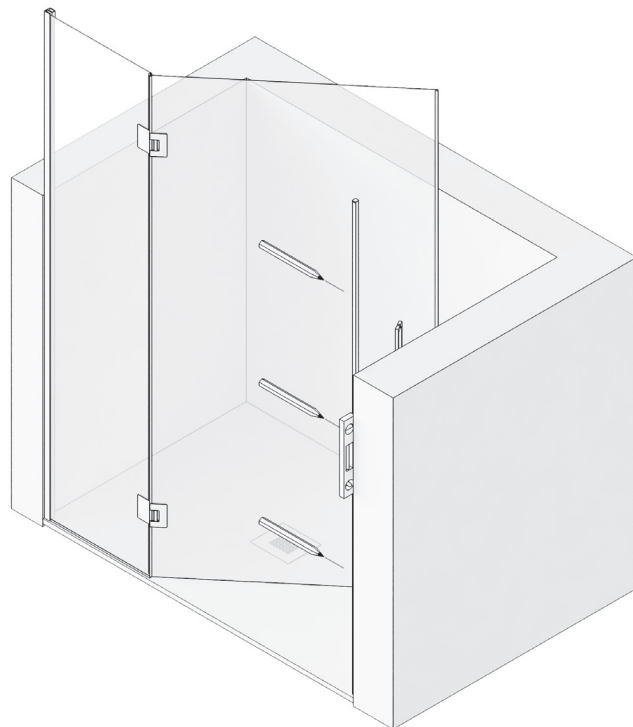
**9**

AFLOJAMOS LOS TORNILLOS DE SUJECCIÓN DE LAS TAPAS BISAGRA-VIDRIO, APROXIMAMOS Y NIVELAMOS LA HOJA ABATIBLE CON LA HOJA FIJA ENTRE VIDRIOS Y RESPECTO AL CIERRE EN PARED, FIJAMOS AL CENTRO LA HOJA ABATIBLE CON LA FIJA, APRETANDO LOS TORNILLOS DE LAS TAPAS BISAGRAS-VIDRIO. FIJAMOS LA HOJA FIJA A SU PERFIL EXPANSOR CON LOS 3 TORNILLOS AUTORROSCANTES CON BASES Y COLOCAMOS SUS RESPECTIVOS TAPONES EMBELLECEDORES, POR EL INTERIOR DE LA DUCHA.

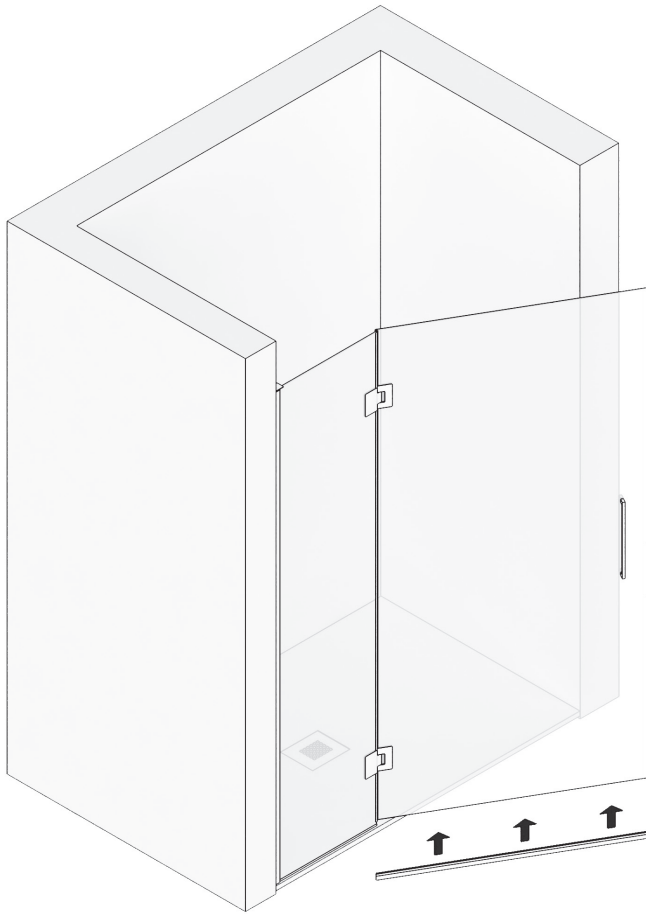

10

RETIRAMOS LOS CALZOS DE LA HOJA ABATIBLE, COLOCAMOS LA GOMA INFERIOR BARREDERA.

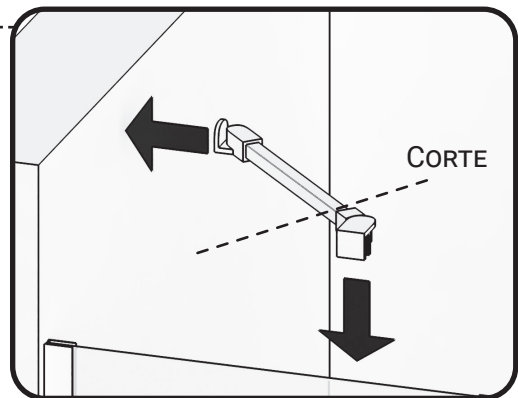
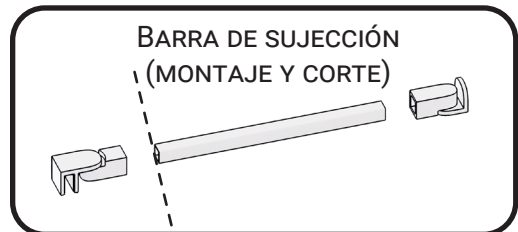
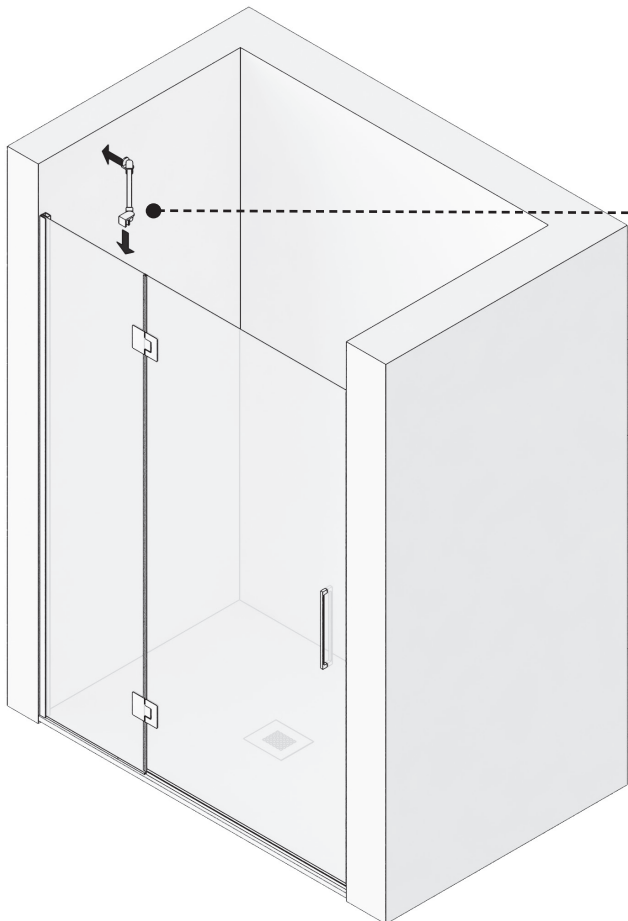

11

PRESENTAMOS, NIVELAMOS Y MARCAMOS EL BRAZO DE SUJECCIÓN SUPERIOR DE LA HOJA FIJA, AJUSTANDO LA DISTANCIA AL CORTE DEL TUBO DEL MISMO Y FIJAMOS A PARED Y VIDRIO.

12

MEDIMOS, CORTAMOS Y PEGAMOS
EL PERFIL DE ESTANQUEIDAD POR
DELANTE DE LA HOJA ABATIBLE.

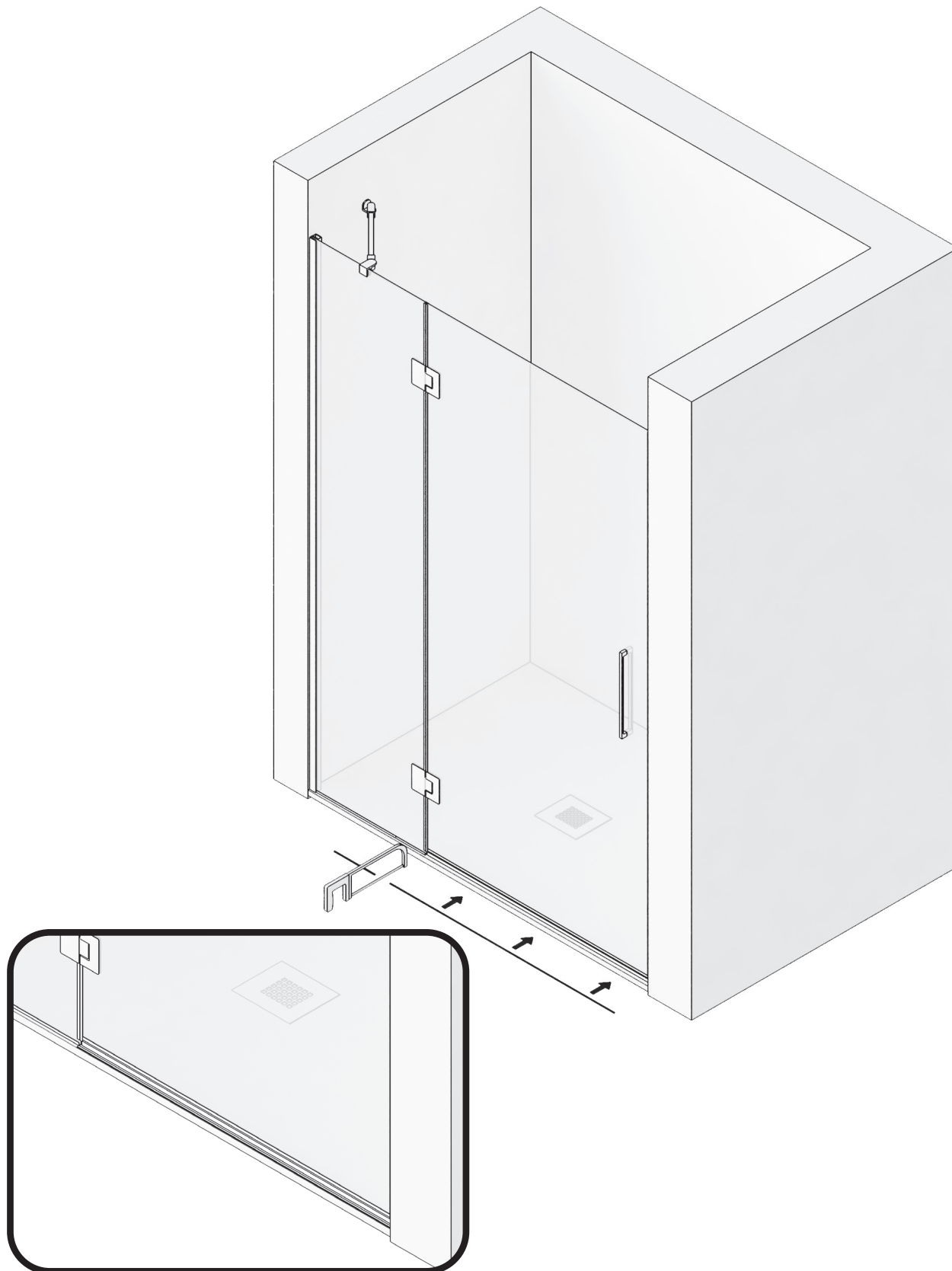

13

COLOCAMOS LA TAPA EMBELLECEDORA SUPERIOR EN EL PERFIL EXPANSOR DE LA HOJA FIJA.

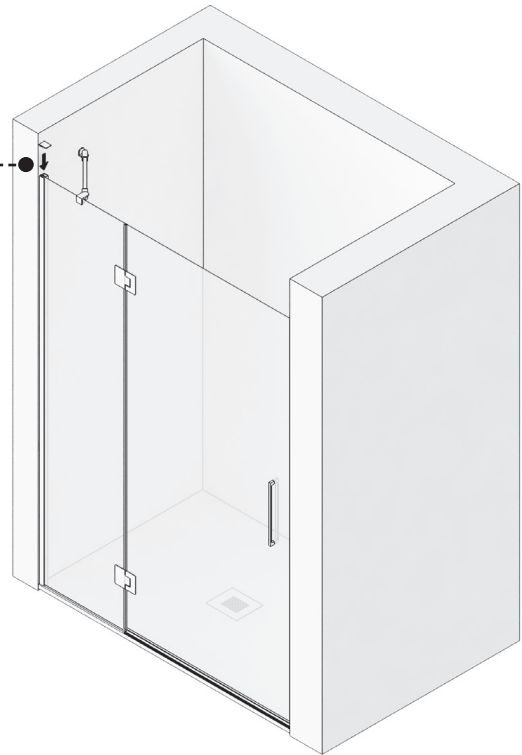
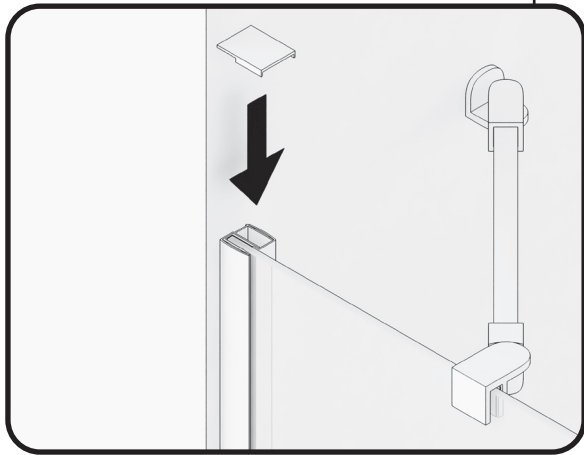





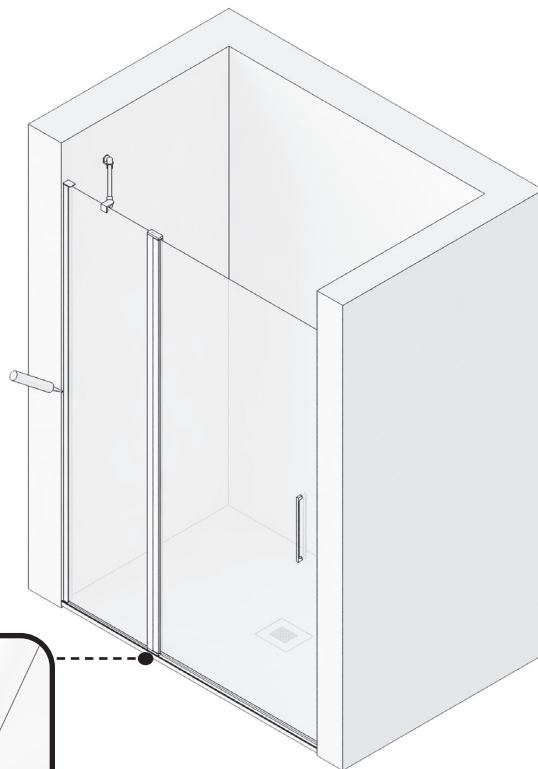
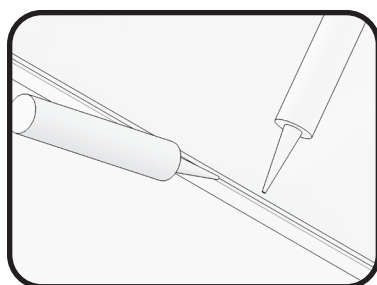



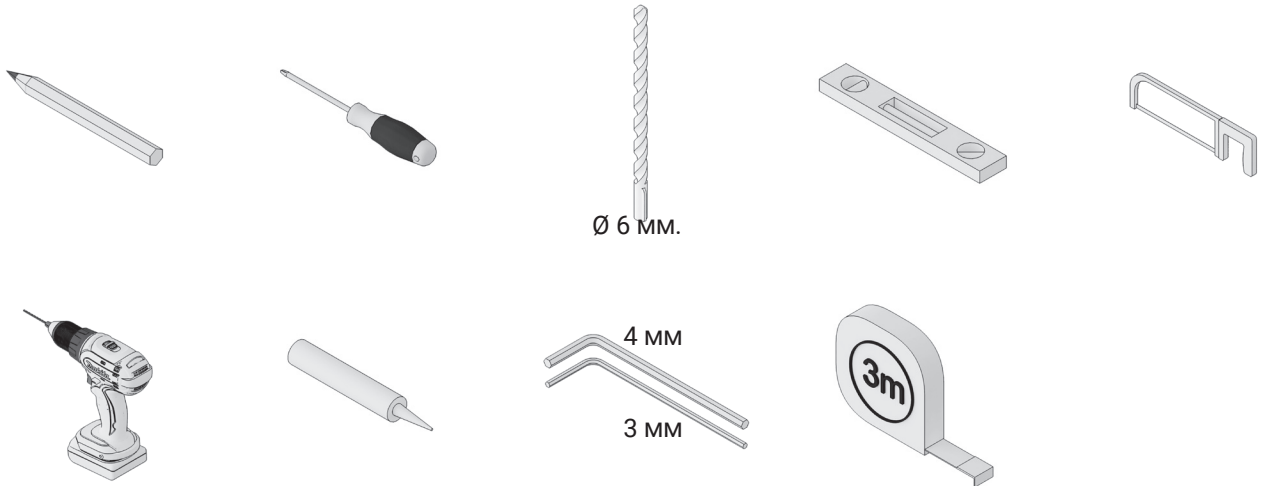



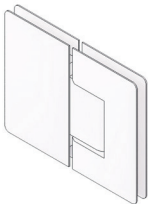

14

SELLAR CON SILICONA EL PERFIL DE ESTANQUEIDAD, EL PERFIL EXPANSOR Y EL PERFIL CIERRE IMÁN (OPCIONAL), POR EL EXTERIOR DE LA MAMPARA.

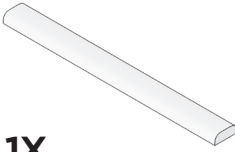

FP2

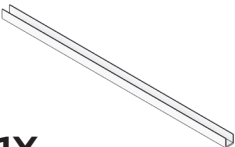
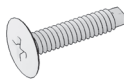
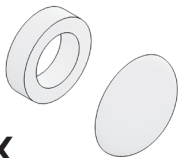
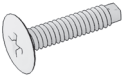

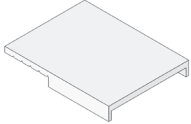
- | | | | | |
|---|---|---|--|--|
| <p>1X</p>  <p>HOJA ABATIBLE</p> | <p>2X</p>  <p>BISAGRAS VIDRIO-VIDRIO DE ACERO INOX</p> | <p>1X</p>  <p>HOJA FIJA PRE-MONTADA</p> | <p>1X</p>  <p>PERFIL EXPANSOR HOJA FIJA</p> | <p>1X</p>  <p>BARRA DE SUJECCIÓN FIJO</p> |
| <p>1X</p>  <p>ASA TIRADOR.</p> | <p>1X</p>  <p>GOMA BURBUJA</p> | <p>1X</p>  <p>PERFIL DE ESTANQUEIDAD</p> | <p>1X</p>  <p>GOMA IMÁN FRONTAL (OPCIONAL)</p> | <p>1X</p>  <p>PERFIL CIERRE IMÁN (OPCIONAL).</p> |
| <p>1X</p>  <p>TAPA PERFIL CIERRE IMÁN (OPCIONAL).</p> | <p>1X</p>  <p>GOMA INFERIOR BARREDERA</p> | <p>1X</p>  <p>GOMA ESTANQUEIDAD FIJO</p> | <p>3X</p>  <p>TORNILLOS AUTORROSCANTES</p> | <p>3X</p>  <p>TAPONES CON BASES</p> |
| <p>3X</p>  <p>TORNILLOS 4.2 X 32</p> | <p>3X</p>  <p>TACOS N°6</p> | <p>1X</p>  <p>TAPA PERFIL EXPANSOR HOJA FIJA.</p> | | |